

DTR

INSTRUKCJA

INSTALACJI I OBSŁUGI

WANAS 340

WANAS[®]

źródło komfortu

www.wanas.pl

Spis treści

1. Informacje ogólne.....	3
1.1. Przeznaczenie urządzenia	3
1.1. Dostawa	3
1.2. Bezpieczeństwo.....	4
1.3. Wymiary urządzeń	5
1.4. Charakterystyki	7
2. Instalacja.....	7
2.1. Montaż urządzenia.....	7
2.2. Odprowadzanie skroplin	8
2.3. Miejsce montażu.....	9
2.3.1. Minimalne odległości dostępne.....	10
2.4. Pozycje montażowe	11
2.5. Montaż panelu ściennego.....	12
3. Obsługa sterownika	13
3.1. Obsługa poprzez panel pokojowy SCP	13
3.2. Obsługa poprzez aplikację mobilną (pierwsze uruchomienie)	14
3.3. Obsługa zdalna rekuperatora – przez przeglądarkę internetową	18
3.4. Tryby czasowe	20
3.5. Bypass	20
3.6. Aktualizacja oprogramowania	20
4. Budowa centrali wentylacyjnej	21
5. Schematy elektryczne.....	22
5.1. Schemat elektryczny płyty sterownika	22
5.2. Schemat podłączeń elementów dodatkowych do centrali wentylacyjnej	23
6. Konserwacja	24
6.1. Przeglądy i konserwacja	24
6.2. Demontaż wymiennika	24
7. Modbus RTU	25
7.1. Lista rejestrów Modbus RTU.....	25
8. Gwarancja i Serwis.....	28
8.1. Serwis	28
8.2. Gwarancja	28



1. Informacje ogólne

1.1. Przeznaczenie urządzenia

Rekuperator służy do wentylacji mieszkań, domów jednorodzinnych oraz biur. Świeże i przefiltrowane powietrze dostarczane jest do pomieszczeń „czystych” (pokoi, salonu, sypialni), natomiast powietrze zużyte jest usuwane z pomieszczeń „brudnych” (łazienek, pralni, kuchni, garderób). Ciągła wymiana powietrza zapewnia poprawę komfortu oraz skuteczne usuwanie wilgoci z budynku przy jednoczesnym odzysku ciepła.

Urządzenie wyposażone jest w automatyczny bypass, stosowany głównie latem w nocy, kiedy nawiewane chłodne powietrze omija wymiennik i jest dostarczane bezpośrednio do pomieszczeń, co poprawia komfort termiczny.

Standardowo każdy rekuperator posiada dotykowy, tygodniowy sterownik. Opcjonalnie urządzenie, bez modułu, można wyposażyć w moduł internetowy, umożliwiający zdalne sterowanie. Konstrukcja i produkcja produktu opiera się na zharmonizowanych normach.

<p>Jeżeli zamierzasz pozbyć się tego produktu, nie wyrzucaj go razem ze zwykłymi odpadami komunalnymi. Zgodnie z Dyrektywą 2012/19/UE (WEEE) obowiązującą w Unii Europejskiej sprzęt elektryczny i elektroniczny musi być poddawany oddzielnemu procesowi utylizacji. Celem dyrektywy jest zapobieganie negatywnym skutkom elektroodpadów dla środowiska naturalnego poprzez ich zbieranie, ponowne użycie, recykling i odzysk. Urządzenie jest oznakowane symbolem przekreślonego kosza na śmieci, co przypomina o obowiązku oddzielnego zbierania zużytego sprzętu. W celu uzyskania dalszych informacji na temat punktów zbiórki oraz zasad postępowania z elektrośmieciami, skontaktuj się z lokalnymi władzami komunalnymi lub firmą zajmującą się zagospodarowaniem odpadów.</p>	
<p>Producent deklaruje zgodność wyrobu z „Dyrektywą niskonapięciową 2014/35/UE (LVD)”, dotyczącą bezpieczeństwa urządzeń elektrycznych pracujących w określonym zakresie napięć. Produkt spełnia wymagania zasadnicze dyrektywy i został oznakowany znakiem „CE” po przeprowadzeniu procedury oceny zgodności.</p>	

1.1. Dostawa

Przed przystąpieniem do instalacji centrali należy upewnić się, że wszystkie elementy zestawu są kompletne.

W przypadku braku któregośkolwiek z poniższych komponentów należy skontaktować się ze sprzedawcą urządzenia. Zestaw powinien zawierać: centralę wentylacyjną, panel sterowania, uchwyty montażowe centrali¹, śruby mocujące uchwyty do ściany², syfon³.

¹ W urządzeniach 345, 545 i 1345 uchwyty są już zamontowane do obudowy.

² Nie dotyczy urządzeń przeznaczonych do montażu sufitowego

³ W rekuperatorach Combo są 2 syfony w komplecie

1.2. Bezpieczeństwo



Za szkody powstałe w wyniku złego montażu oraz użycia produktu niezgodnie z przeznaczeniem i niniejszą instrukcją obsługi, producent nie ponosi żadnej odpowiedzialności, a powstałe w ten sposób szkody **nie mogą być podstawą do reklamacji lub napraw gwarancyjnych.**

- Montaż urządzenia powinien odbywać się przez osoby posiadające **odpowiednie kwalifikacje.**
- Obsługa urządzenia może odbywać się **wyłącznie przez osoby pełnoletnie**, które zapoznały się z instrukcją obsługi.
- **Zabrania się montowania** urządzenia w instalacji nieposiadającej sprawnego przewodu ochronnego oraz zabezpieczenia różnicowo przeciwprądowego.
- **Zabrania się montowania sterownika poniżej (pod) rekuperatorem.**
- Instalacja elektryczna, do której jest podłączone urządzenie, **musi być wyposażona** w zabezpieczenia przeciwprzepięciowe.
- Centralę należy zamontować w miejscu, gdzie temperatura mieści się w przedziale **od 5°C do 45°C**. W pomieszczeniu musi być wilgotność nie powodująca powstawania kondensatu na obudowie.
- **Zabrania się włączania** urządzenia w budynku, gdzie prowadzone są prace budowlane.
- Syfon powinien być przytwierdzony do rekuperatora, nie wolno dopuścić do jego uszkodzenia.



Uszkodzony odpływ grozi wyciekami wody oraz zalaniem centrali. Pomieszczenie, w którym znajduje się urządzenie powinno być wyposażone w kratkę ściekową umieszczoną w posadzce. Nie należy umieszczać innych urządzeń elektrycznych i elektronicznych pod lub w bezpośrednim sąsiedztwie rekuperatora.

- Po wymianie filtrów należy sprawdzić, czy zostały prawidłowo włożone oraz czy drzwiczki są prawidłowo zamknięte.
- Czynności konserwacyjne oraz wymiana filtrów powinna odbywać się przy **wyłączonym urządzeniu** z sieci 230 V. Podczas wymiany filtrów należy sprawdzić stan czepni zewnętrznej.
- Po przeprowadzeniu prac konserwacyjnych **zawsze** należy się upewnić, że wszystkie złącza odprowadzające wodę są szczelne. Doprowadzenie wody należy regularnie sprawdzać.
- W przypadku wycieku wody należy zaprzestać korzystania z urządzenia i odłączyć je od zasilania elektrycznego. Następnie należy skontaktować się z **serwisem firmy Wanas.**
- Za szkody powstałe wskutek bezpośrednich lub pośrednich działań ludzi lub zwierząt, będących skutkiem niestosowania się do niniejszej instrukcji, a w szczególności do uwag dotyczących instalacji, eksploatacji oraz konserwacji urządzenia, producent nie ponosi żadnej odpowiedzialności.



Centrala powinna pracować w trybie ciągłym. Częste wyłączanie i ponowne uruchamianie może przyspieszać zużycie podzespołów, zwłaszcza wentylatorów.

1.3. Wymiary urządzeń

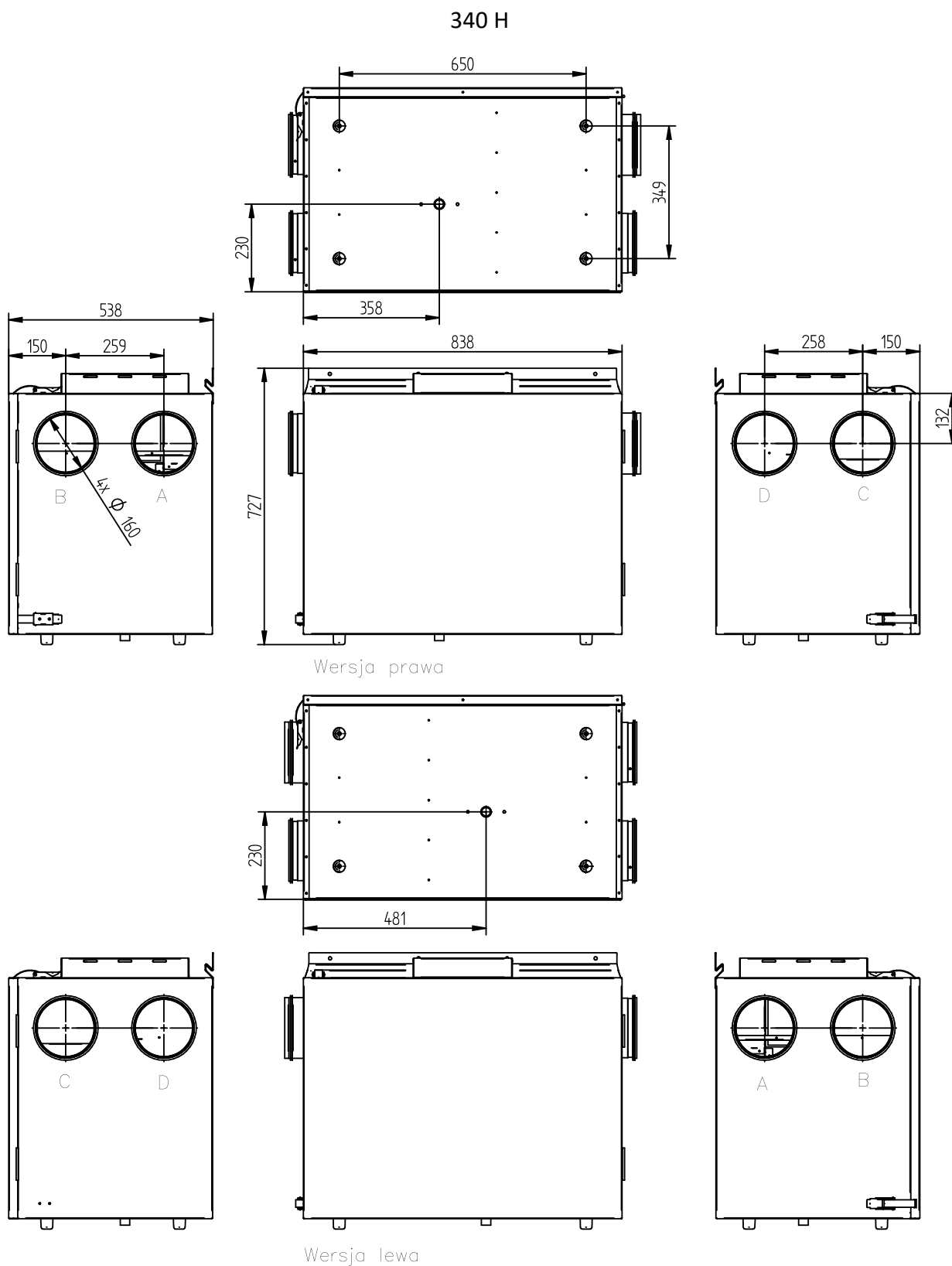

- A-Powietrze pobierane z zewnątrz budynku
- B-Powietrze pobierane z pomieszczeń
- C-Powietrze nawiewane do pomieszczeń
- D-Powietrze wyrzucane na zewnątrz budynku

340 V

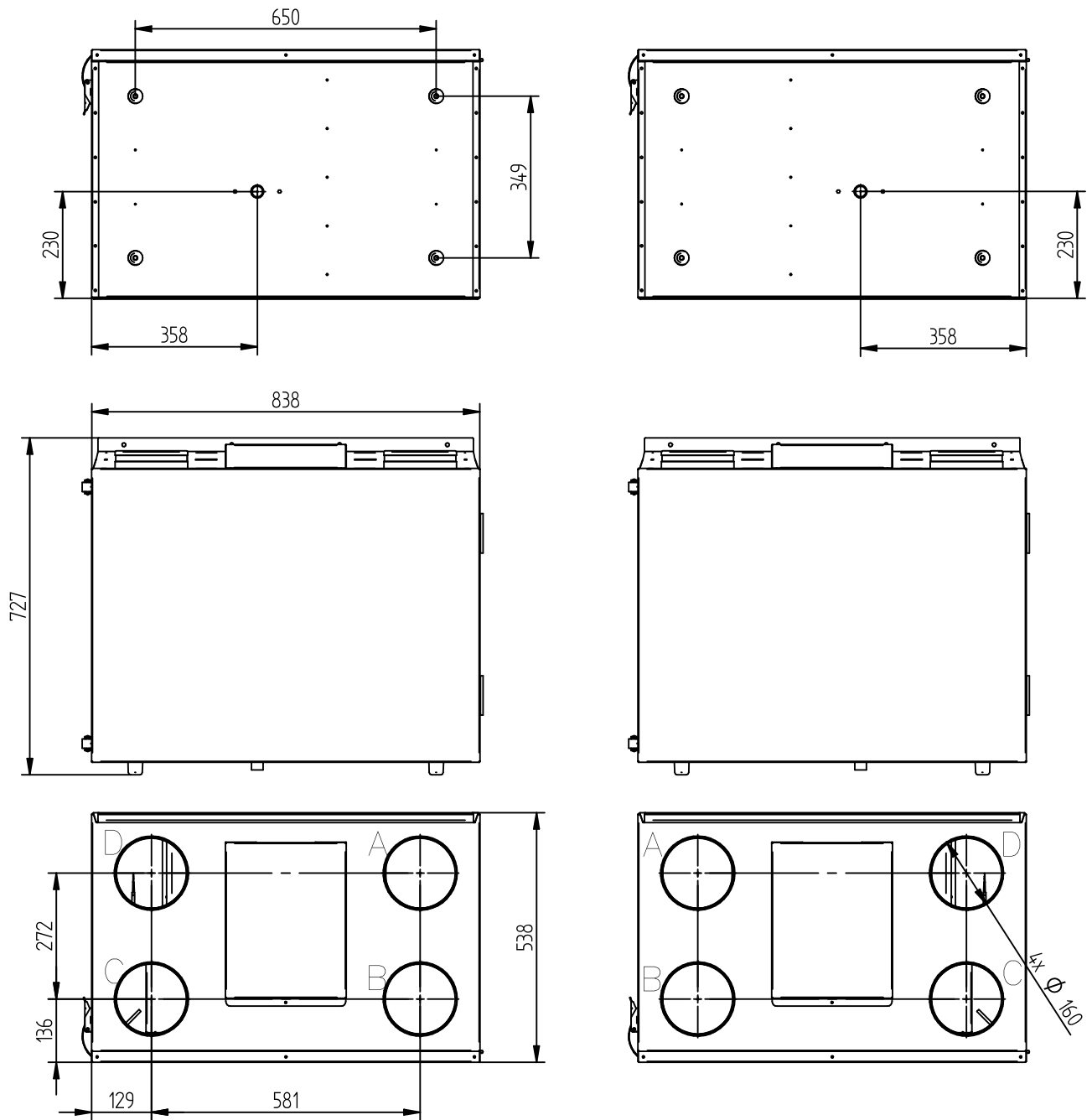

Wersja prawa

Wersja lewa

- A-Powietrze pobierane z zewnątrz budynku
- B-Powietrze pobierane z pomieszczeń
- C-Powietrze nawiewane do pomieszczeń
- D-Powietrze wyrzucane na zewnątrz budynku

1.4. Charakterystyki

Wykresy charakterystyk pracy oraz szczegółowe parametry techniczne dla poszczególnych wersji urządzeń zostały przeniesione do dedykowanych **Kart Technicznych Produktu**. Aktualne dokumenty dla zakupionego modelu centrali można pobrać bezpośrednio ze [strony internetowej](#).

2. Instalacja

2.1. Montaż urządzenia

Za montaż urządzenia i regulację wydajności odpowiada instalator, wyłącznie osoba wykwalifikowana posiadająca odpowiednie uprawnienia. Specjaliści posiadający odpowiednie kwalifikacje mają praktyczne doświadczenie i znajomość systemów wentylacyjnych, ich montażu oraz przepisów dotyczących bezpieczeństwa elektrycznego. Montaż urządzenia oraz regulacja wydajności powinna być zgodna z obowiązującymi przepisami prawa oraz wymaganiami producenta. W przypadku instalacji zawierających elementy elektryczne wymagane są odpowiednie uprawnienia SEP grupa 1 (lub równoważne), a przy obsłudze układów chłodniczych lub automatyki – odpowiednie certyfikaty branżowe (np. F-GAZ, autoryzacja producenta).

Po **30 dniach** użytkowania urządzenie może zostać zablokowane. Na sterowniku pojawi się komunikat – zobacz przykładowy ekran poniżej.

W celu odblokowania urządzenia należy wpisać kod odblokowujący. Kod ten może uzyskać wyłącznie instalator poprzez stronę internetową producenta po zalogowaniu się w strefie instalatora. Podanie numeru seryjnego (SN) urządzenia jest wymagane do wygenerowania kodu odblokowującego.

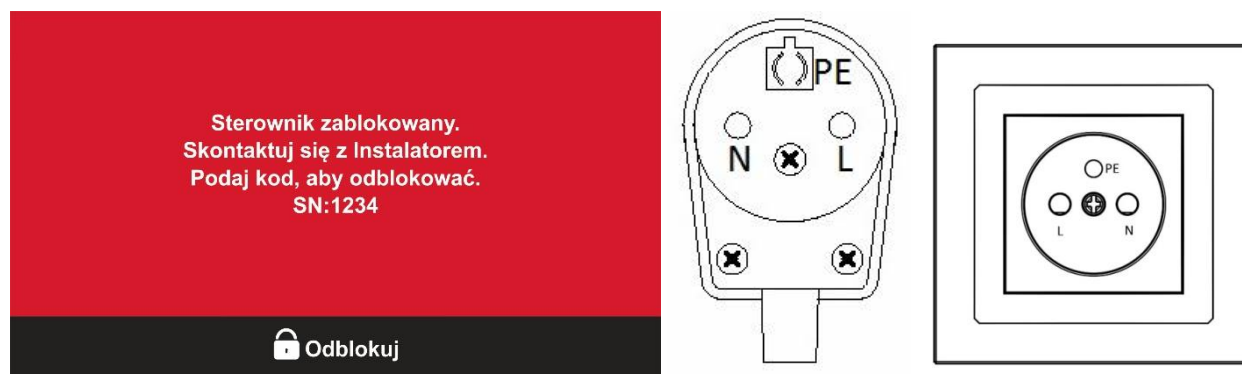

UWAGA: Przewód zasilający powinien być podłączony wg schematu. Podłączenie inne niż na schemacie spowoduje nieprawidłową pracę urządzenia lub jego uszkodzenie.

Urządzenie może być podłączone wyłącznie do instalacji ze sprawnym przewodem ochronnym.

2.2. Odprowadzanie skroplin

W trakcie pracy rekuperatora, zwłaszcza w warunkach niskiej temperatury, dochodzi do kondensacji pary wodnej na wymienniku ciepła.

Odprowadzenie kondensatu realizowane jest poprzez króciec odpływowy $\varnothing 25$ mm, umieszczony w dolnej części centrali. Centrala powinna się znajdować w miejscu, gdzie temperatura jest zawsze dodatnia, aby nie doprowadzić m.in. do zamarznięcia odpływu skroplin. Odpływ należy podłączyć do syfonu wg poniższego rysunku.



Zalecenia montażowe:

- **Urządzenie należy wypoziomować. Centrale montowane na ścianie wyposażone są w śruby regulacyjne umieszczone z tyłu urządzenia.**
- **Przed pierwszym uruchomieniem syfon należy napętnić wodą.**
- **Połączenie odpływu z syfonem musi być szczelne – centrala nie może zasysać powietrza poprzez przewód odpływowy.**
- **Nieprawidłowe podłączenie może prowadzić do zalania urządzenia lub pomieszczenia - producent nie ponosi za to odpowiedzialności**
- **Zabrania się podłączenia dwóch syfonów w jeden trójnik !**

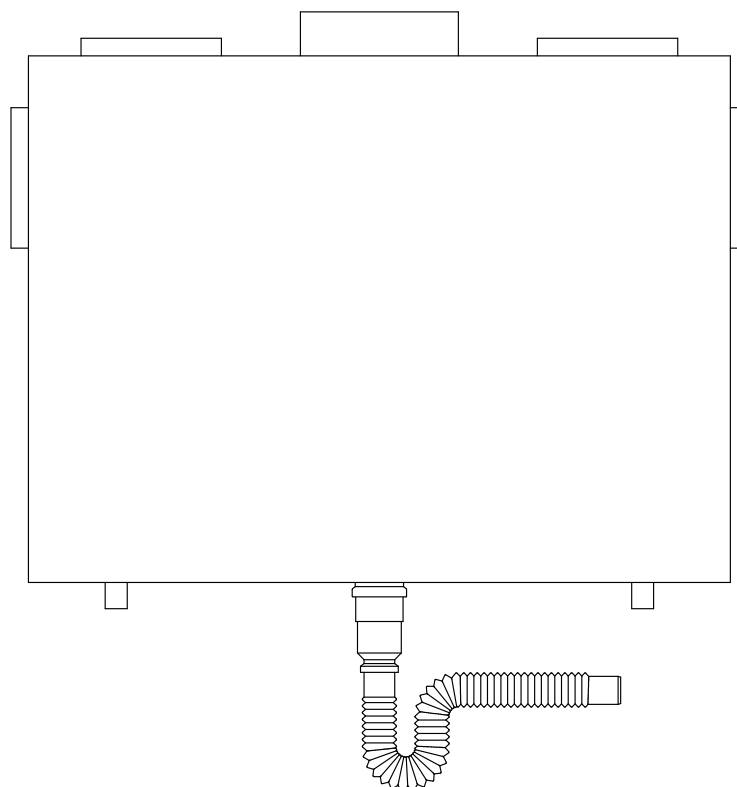
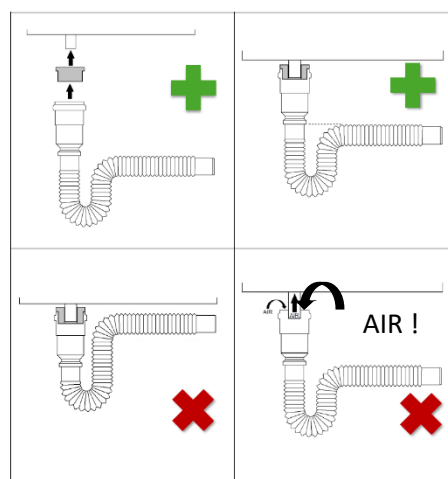

2.3. Miejsce montażu

Urządzenie należy montować wyłącznie w pomieszczeniach, w których w okresie użytkowania (zwłaszcza zimą) temperatura nie spada poniżej 5°C. Montaż na poddaszu lub w nieogrzewanych przestrzeniach jest dopuszczalny tylko, jeśli użytkownik zapewni utrzymanie temperatury otoczenia centrali powyżej 5°C przez cały okres eksploatacji. W przeciwnym wypadku grozi to uszkodzeniem urządzenia i utratą gwarancji.

W przypadku montażu na strychu lub w innych miejscach narażonych na spadki temperatury, **zabronione jest wyłączenie centrali w sezonie zimowym**, aby zapobiec wykraplaniu się pary wodnej na elementach urządzenia. **Zaleca się monitorowanie temperatury i w razie potrzeby dodatkowe dogrzewanie przestrzeni montażowej.**

Rekuperator powinien być zamontowany tak, aby zapewnić do niego dostęp do czynności konserwacyjnych i serwisowych.



Używanie wentylacji mechanicznej w pomieszczeniach, w których będzie zamontowany kominek, nakłada na użytkownika obowiązek zamontowania kominka z zamkniętą komorą spalania (powietrze może być tylko pobierane z zewnątrz budynku) oraz czujnika tlenku węgla. Zabrania się montażu kominka z pobieraniem powietrza z pomieszczenia.



Zabrania się wyłączania centrali w okresie zimowym, jeżeli jest zamontowana na strychu. Wyłączenie centrali może spowodować wykraplanie się pary wodnej na ścianach centrali oraz na wentylatorach.



Otwory pod kołki rozporowe należy wykonać zgodnie z zaleceniami producenta danego typu kołka i odpowiednio do rodzaju podłoża:

- W przypadku montażu w betonie lub cegle pełnej zalecane jest użycie wiertarki udarowej oraz dobranie rodzaju wiertła zgodnie z zaleceniami producenta kołka (najczęściej wiertło do betonu, wiercenie z udarem).
- W przypadku podłoża z pustaków ceramicznych lub gazobetonu zaleca się użycie wiertarki bez udaru, aby uniknąć rozszerzania i osłabiania struktury ścianki. W każdym przypadku należy przestrzegać instrukcji dotyczących średnicy i głębokości otworu oraz sposobu osadzenia kołka wskazanych przez producenta mocowania.

2.3.1. Minimalne odległości dostępne

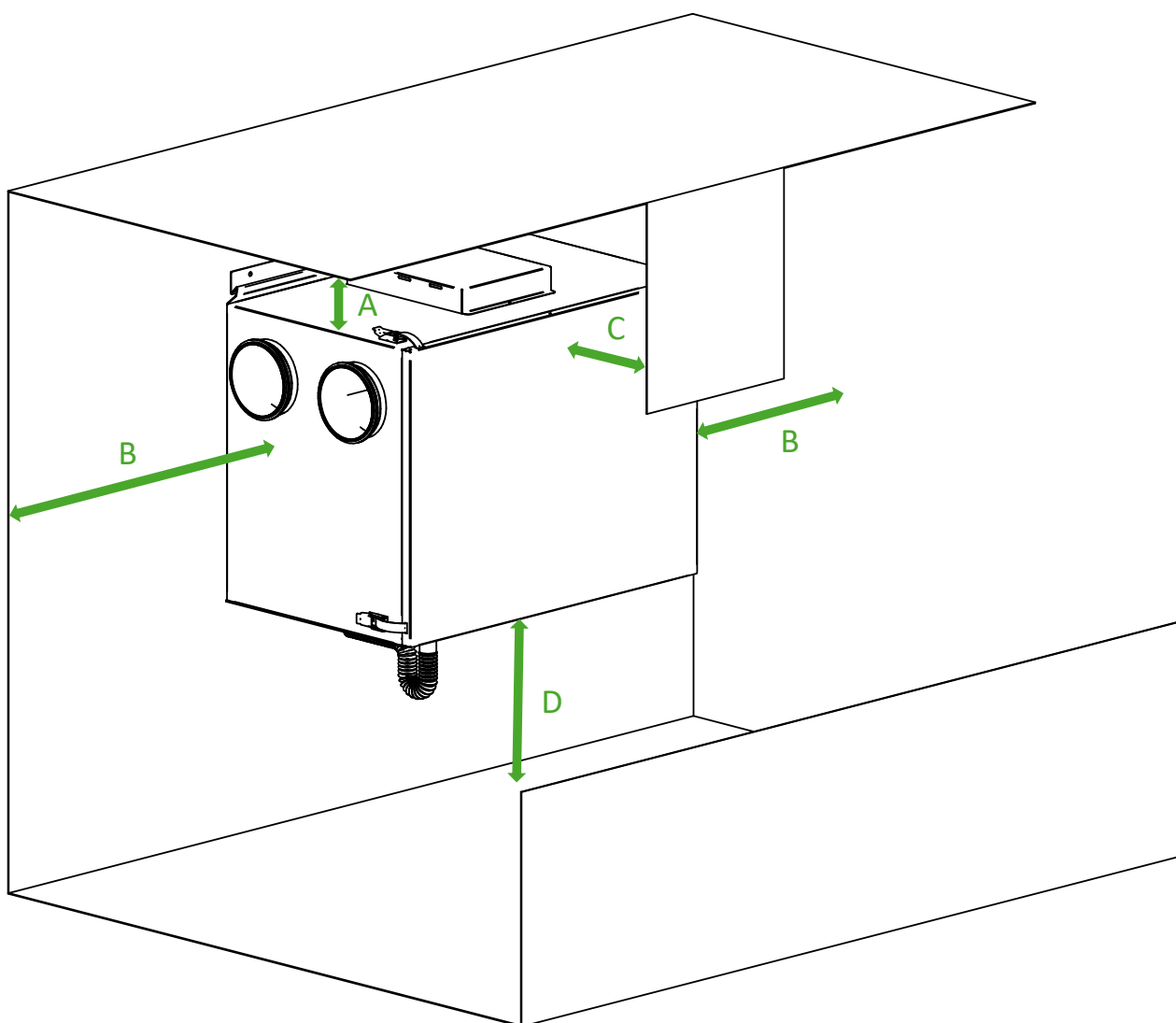

Model	A [mm]	B [mm]	C [mm]	D [mm]
340 H	min. 130	min. 400	min. 850	min. 250
340 V	min. 400	min. 100	min. 850	min. 250

2.4. Pozycje montażowe

Montaż Central na stojaku	Montaż Central Pionowych (Naścienny)	Montaż Central Płaskich (Podsufitowy)
Centrale wentylacyjne o większych gabarytach oraz wybrane modele central pionowych i poziomych przystosowane są do montażu na dedykowanym stojaku (stelażu) podłogowym. Stojak należy ustawić na stabilnym i równym podłożu.	Mniejsze centrale przystosowane są do montażu naściennego (na ścianach nośnych, działowych lub innych konstrukcjach pionowych). Do central dołączane są dedykowane uchwyty montażowe i wkręty . W przypadku montażu na podłożu o innej specyfice (np. płyta G-K) należy zastosować inne elementy mocujące , odpowiednie dla danego rodzaju podłoża.	Centrale wentylacyjne o płaskiej konstrukcji są standardowo przeznaczone do montażu podsufitowego (do stropów, płyt lub innych konstrukcji poziomych) z drzwiczkami dostępu skierowanymi w dół. Centrala wyposażona jest w specjalne wsporniki. Wsporniki należy mocować do konstrukcji nośnej za pomocą odpowiednich elementów do tego przystosowanych .

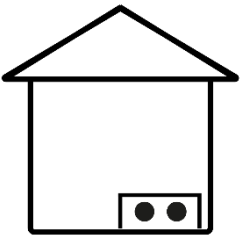
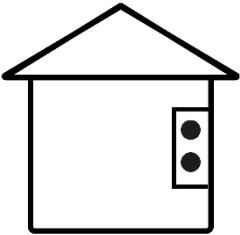
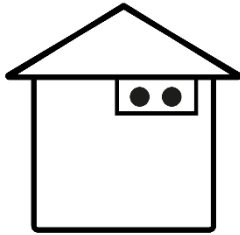
	 Montaż na stojaku	 Montaż wiszący na ścianie	 Montaż wiszący na suficie
Black 200 V Black 300 V	+	+	-
250 H	+	+	-
340 V, 340 H	+	+	-
400 V, 400 H	+	+	-
600 V, 600 H	+	+	-
Combo 430 V/H Combo 630 V/H	+	+	-
Combo 830 V/H Combo 1030 V/H Combo 1330 H	+	-	-
800 V/H 915 H 1315 H	+	-	-
345 XF 545 XF 845 XF 1345 XF	-	-	+

2.5. Montaż panelu ściennego

Panel pokojowy przeznaczony jest do montażu na ścianie, wyłącznie w suchym pomieszczeniu. Panelu nie można używać w warunkach wystąpienia kondensacji pary wodnej. Należy go chronić od działania wody oraz nie umieszczać bezpośrednio pod centralą wentylacyjną.

Montaż panelu powinien przebiegać zgodnie z poniższymi wytycznymi.

Odłączyć ramkę montażową od tylnej obudowy panelu. Ramka jest przytwierdzona do obudowy panelu zatrzaskami. Do odłączenia ramki można użyć płaskiego wkrętaka. Podłączyć do zacisków panelu żyły przewodu transmisji i zasilania łączącego panel z rekuperatorem. Przewód łączący panel z rekuperatorem powinien być zagłębiony w ścianie. Nie można prowadzić przewodu łączącego panel z rekuperatorem razem z kablami sieci elektrycznej budynku. Przewód nie powinien przebiegać również w pobliżu urządzeń emitujących silne pole elektromagnetyczne. Wywiercić otwory w ścianie i przy pomocy wkrętów przymocować ramkę montażową w wybranym miejscu ściany, z zachowaniem odpowiedniego jej położenia (UP). Następnie przytwierdzić panel do ramki montażowej z wykorzystaniem zatrzasków.

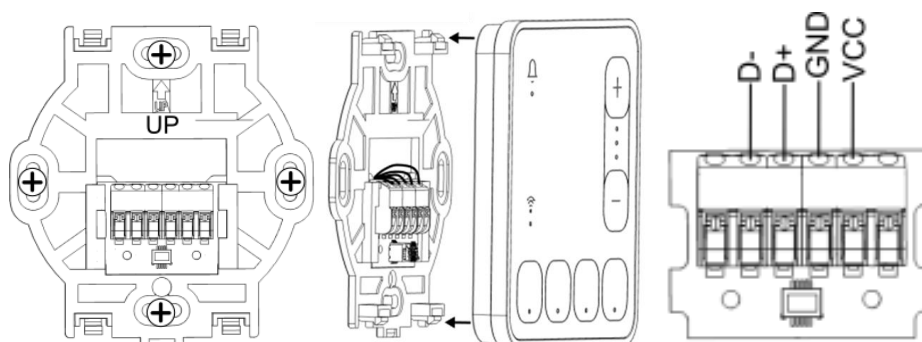

Po włączeniu zasilania rekuperatora na panelu pokojowym SCP w kolejności włączają się diody LED przycisków co oznacza ładowanie oprogramowania. Ładowanie trwa to około 10 sekund. Jeśli ten czas jest znacznie dłuższy to należy sprawdzić poprawność podłączenia żył D+, D- przewodu transmisji łączącego panel z rekuperatorem.

Demontaż panelu.

Aby odłączyć panel od powierzchni montażowej należy wsunąć płaski element np. wkrętak we wskazaną szczelinę ramki montażowej. Spowoduje to odpięcie zatrzasków ramki montażowej i umożliwi odłączenie panelu.

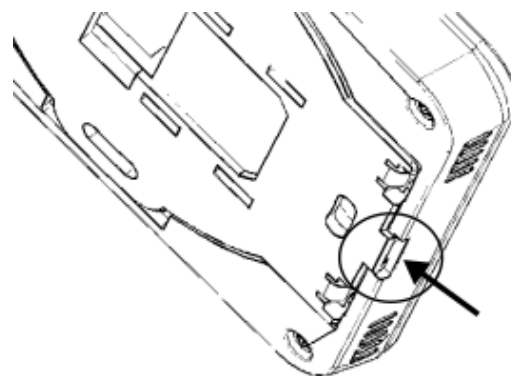

3. Obsługa sterownika

Rekuperator można obsługiwać poprzez:

- panel pokojowy SCP – szybki dostęp do wybranych funkcji;
- aplikację Wanas Cloud ([iOS](#) / [Android](#)) – za pośrednictwem Bluetooth lub Wi-Fi – pierwsze uruchomienie i regulacja;
- przeglądarkę internetową - zdalnie – za pośrednictwem Internetu oraz sieci WiFi – dla użytkownika.

3.1. Obsługa poprzez panel pokojowy SCP



Panel SCP z funkcją imprezy – kompatybilny z oprogramowaniem do wersji **S001.35**



Panel SCP z funkcją pracy ręcznej – kompatybilny z oprogramowaniem od wersji **S002.08**













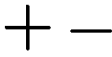

UWAGA! Istnieje możliwość aktualizacji starszego panelu do nowej wersji oprogramowania. Po aktualizacji panel SCP uzyska funkcjonalność nowego panelu – zamiast trybu „impreza” będzie możliwe ręczne sterowanie biegami.

WAŻNE! Po dokonaniu aktualizacji do nowej wersji panelu nie jest możliwy powrót do wcześniejszej wersji oprogramowania.

Obsługa podstawowych funkcji rekuperatora następuje przez dotyk wybranego przycisku funkcyjnego panelu pokojowego SCP. Po uruchomieniu rekuperatora intensywność wentylacji jest realizowana według harmonogramu (domyślnie bieg 1), który można dowolnie konfigurować za pośrednictwem aplikacji Wanas Cloud (Bluetooth / Wi-Fi) lub przez serwis internetowy econetcloud.eu (WiFi). Po wciśnięciu przycisku na panelu pokojowym SCP centrala wentylacyjna przechodzi w tryb pracy odpowiadający wybranej funkcji czasowej po czym powraca do pracy według harmonogramu.

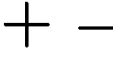
Symbole przycisków i sygnalizacja diodowa LED oznacza:

Stary panel SCP – kompatybilny z oprogramowaniem do wersji S001.35	Nowy panel SCP – kompatybilny z oprogramowaniem od wersji S002.08
<p> - przełączenie panelu pokojowego SCP pomiędzy trybami Bluetooth/WiFi poprzez przytrzymanie 5sekund (wszystkie LED zaświecą).</p> <p> - wyłączenie pracy centrali wentylacyjnej na 60 min. (włączona dioda LED).</p> <p> - włączenie funkcji kominka na 3 minuty (włączona dioda LED).</p> <p> - włączenie trybu impreza w zakresie 15 – 180 minut (włączona dioda LED). Jeśli jest aktywna blokada rodzicielska, panel można odblokować poprzez przytrzymanie przycisku przez 5 sekund.</p> <p> - zwiększenie lub zmniejszenie czasu pracy trybu impreza.</p> <p> - sygnalizacja aktywnych powiadomień z centrali wentylacyjnej np. wymień filtry.</p> <p> - aktywne połączenie przez Bluetooth lub przez WiFi do serwisu internetowego.</p>	<p> - przełączenie panelu pokojowego SCP pomiędzy trybami Bluetooth/WiFi poprzez przytrzymanie 5sekund (wszystkie LED zaświecą).</p> <p> - wyłączenie pracy centrali wentylacyjnej na 60 min. (włączona dioda LED).</p> <p> - włączenie funkcji kominka na 3 minuty (włączona dioda LED).</p> <p> - Przełączanie pomiędzy sterowaniem wg harmonogramu a sterowaniem ręcznym na panelu SCP.</p> <p> - zmiana biegów urządzenia w trybie ręcznym.</p> <p> - sygnalizacja aktywnych powiadomień z centrali wentylacyjnej np. wymień filtry.</p> <p> - aktywne połączenie przez Bluetooth lub przez WiFi do serwisu internetowego.</p>

3.2. Obsługa poprzez aplikację mobilną (pierwsze uruchomienie)

Aplikacja Wanas Cloud dla systemu [Android](#) i [iOS](#) umożliwia pełną obsługę i konfigurację rekuperatora przez Bluetooth. Aplikację mobilną Wanas Cloud można pobrać odpowiednio dla systemu, w sklepie Google Play lub App Store. Po pobraniu aplikacji należy wyrazić niezbędne zgody i ją zainstalować. Po zainstalowaniu aplikacji należy włączyć Bluetooth oraz dane lokalizacyjne (GPS) i uruchomić aplikację. Należy też upewnić się, że panel pokojowy SCP jest w trybie komunikacji Bluetooth, co sygnalizuje szybko migającą diodą LED przycisku wyboru trybu pracy Bluetooth / WiFi . Po uruchomieniu aplikacji wyszukujemy panel pokojowy SCP i wybieramy go.

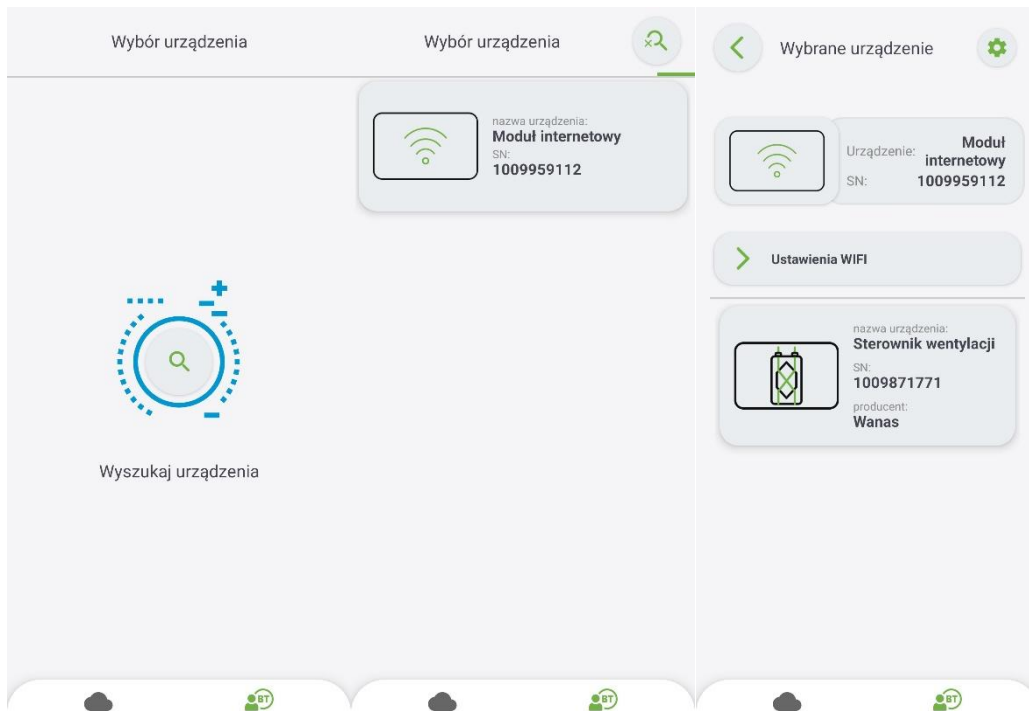

Dodanie instalacji do ecoNET Cloud – przewodnik, dzięki któremu **użytkownik** może w łatwy sposób stworzyć swoje konto w serwisie www.econetcloud.eu i obsługiwać rekuperator zdalnie poprzez przeglądarkę internetową.

Ustawienia ecoWiFi – ustawienia panelu pokojowego SCP. Możemy wpisać dane sieci WiFi, wygenerować hasło (token) potrzebny do przypisania rekuperatora do konta użytkownika na serwisie econetcloud.eu, zsynchronizować czas na rekuperatorze z telefonem, ustawić jasność świecenia diod LED, włączyć blokadę rodzicielską i ustawić głośność dźwięku przycisków oraz powiadomień.

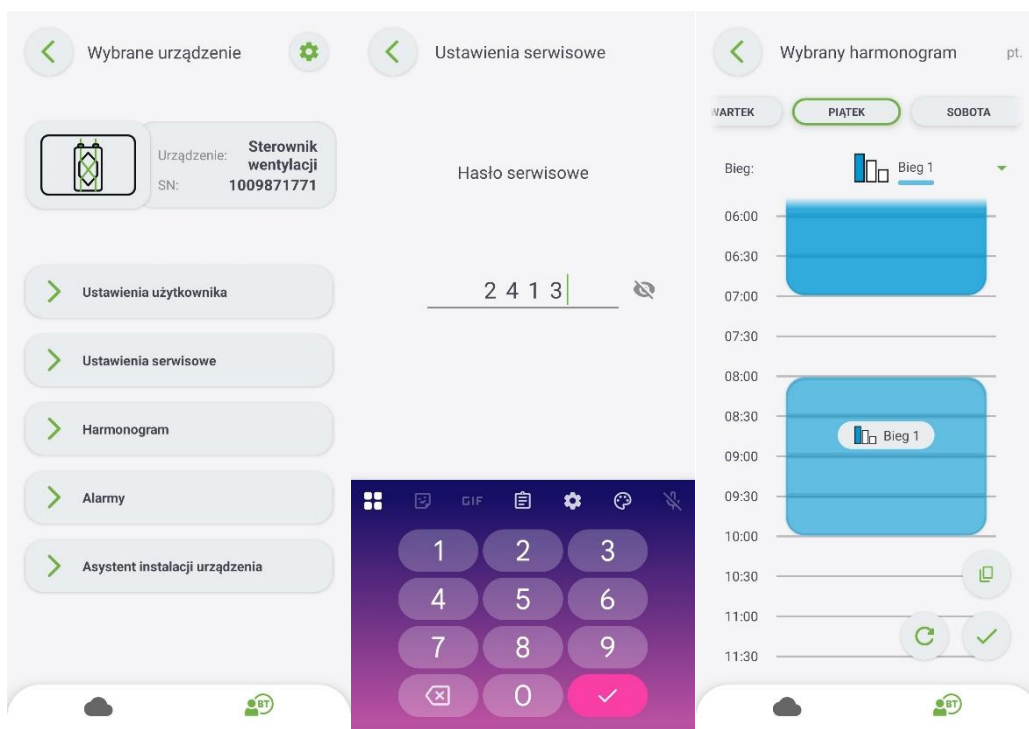

Ustawienia użytkownika – ustawienia temperatury komfortu do której dąży rekuperator, informacje o aktualnym stanie pracy rekuperatora oraz aktywacja i dezaktywacja przepustnicy bypass.

Harmonogram – ustawienia wydajności wentylatorów w zależności od godziny i dnia tygodnia.

Ustawienia serwisowe -ustawienia dla instalatora, zabezpieczone hasłem serwisowym 2413.

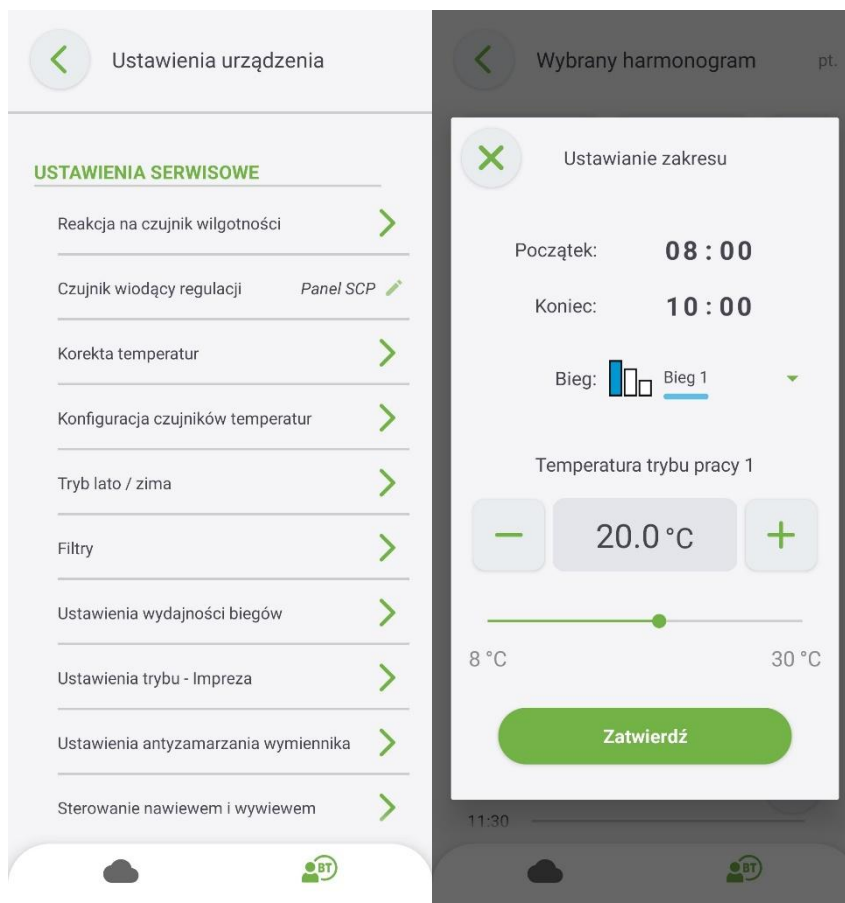







	Parametry menu Instalatora
Czujnik wiodący regulacji	Czujnik, na podstawie którego jest realizowana funkcja osiągnięcia temperatury komfortu.
Tryb lato/zima	Menu zawiera parametry konfiguracyjne wykrywanie okresu letniego i zimowego.
Załączenie trybu zima	Temperatura, poniżej której centrala przejdzie do pracy w tryb zima
Histereza załączenia trybu lato	Wartość, która determinuje o ile musi wzrosnąć temperatura od „temperatury załączenia trybu zima” aby centrala przeszła w tryb lato.
Filtry	Menu zawiera opcje związane z wymianą filtrów powietrza.
Ustawienia wydajność biegów	ustawienie wydajności na poszczególnych biegach w procentach lub m3/h. Wydajność należy dopasować do kubatury budynku, charakterystyki pomieszczeń oraz liczby mieszkańców. Ustawienia fabryczne biegów można zmienić w zależności od zapotrzebowania. Ustawień należy dokonać przy założeniu, że Bieg II ma zapewnić optymalną wydajność wentylacji, Bieg III przewietrzanie budynku a Bieg I minimalną wydajność podczas nieobecności mieszkańców.

Ustawienia antyzamarzania wymiennika	Ustawienia związane z nastawami dotyczącymi systemu zapobiegania oszronieniu wymiennika.
Obsługa rozmrażania wymiennika	Włącznie lub wyłącznie funkcji rozmrażania wymiennika. Algorytm antyzamarzania powinien być zawsze włączony.
Nastawy początkowe wentylatorów	Parametr pozwala określić nastawy startowe wentylatorów w czasie antyzamarzania.
Użycie nagrzewnicy wstępnej	Aktywacja lub dezaktywacja nagrzewnicy wstępnej.
Zmiana prędkości wentylatora nawiewu	Zmiana prędkości wentylatora nawiewu podczas trwania funkcji antyzamarzania wymiennika.
Temperatura aktywacji antyzamarzania	poniżej nastwionej temperatury zewnętrznej system zaczyna czuwać i regulować pracą centrali tak, aby wymiennik nie zamrzął. W przypadku nowych budynków, gdzie wilgotność jest wysoka zalecane jest ustawienie temperatury aktywacji na poziomie od 0°C do -3°C. Gdy budynek będzie osuszony temperaturę można obniżyć.
Sterowanie nawiewem i wywiewem	Ustawienie trybu sterowania dla wentylatorów: nawiewu i wywiewu.
Rodzaj regulacji	- <i>Standard</i> – procentowa regulacja mocy wentylatora. - <i>Stały przepływ</i> - automatyczna regulacja prędkością wentylatorów w celu utrzymania stałego przepływu osobno dla nawiewu i wywiewu. Wymagane są różnicowe czujniki ciśnienia.
Ustawienia trybu okap	Ustawienia mocy wentylatorów w trybie okap. Ustawienia stanu logicznego wejścia okap.
Ustawienia czuj. parametrów powietrza	Ustawienia związane z obsługą czujnika wilgotności wbudowanego w panel pokojowy SCP.
Czujnik wilgotności	Menu zawiera ustawienia związane z obsługą analogowego czujnika wilgotności.
Ustawienia Modbus	Ustawienia związane z komunikacją Modbus. Należy ustawić <i>Adres Modbus</i> oraz preferowaną <i>Prędkość transmisji</i> (9600, 19200, 115200), <i>Ilość bitów stopu</i> i <i>Parzystość</i> .
Adres Modbus	Ustawienia związane z adresem Modbus.
Prędkość transmisji	Prędkość transmisji dla komunikacji Modbus.
Liczba bitów stopu	Ustawienia liczby bitów stopu.
Parzystość	Ustawienia parzystości sumy kontrolnej.
Aktywowanie Modbus	Włączenie oraz wyłączenie obsługi protokołu Modbus.
Edycja parametrów	Pozwolenie na edycję parametrów protokołem Modbus.
Sterowanie centralą	Pozwolenie na sterowanie centralą wentylacyjną za pomocą protokołu Modbus.
Sterowanie ręczne	Sterowanie ręczne umożliwia ręczne ustawienie poszczególnych wyjść przekaźnikowych. Uwaga: Menu tego należy używać z rozważą i świadomie załączać wyjścia, żeby nie doprowadzić do uszkodzenia centrali wentylacyjnej.

3.3. Obsługa zdalna rekuperatora – przez przeglądarkę internetową

Aby móc korzystać z obsługi zdalnej rekuperatora przez Internet należy połączyć panel pokojowy SCP do Internetu przez WiFi.

Konfiguracja połączenia do sieci WIFI powinna przebiegać zgodnie z poniższymi wytycznymi:

- 1) Upewnić się, że panel pokojowy SCP znajduje się w trybie łączności Bluetooth - LED przycisku  powinna szybko migać. Jeśli nie, to należy przytrzymać przycisk  panelu pokojowego przez około 5 sekund, aby włączyć funkcję Bluetooth. Po kilkunastu sekundach panel pokojowy SCP uruchomi się ponownie i włączy się funkcja Bluetooth.
- 2) Zainstalować dedykowaną aplikację mobilną [Wanas Cloud](#) i uruchomić ją na urządzeniu mobilnym, aktywować Bluetooth. Aplikację można pobrać ze sklepu google play. Aplikacja wymaga też włączenia lokalizacji GPS.
- 3) W aplikacji mobilnej wyszukać rekuperator do połączenia i potwierdzić te połączenie.
- 4) Użyć przewodnika „Dodanie instalacji ecoNET CLOUD” zgodnie z kolejnymi krokami.
- 5) Po wykonaniu konfiguracji WiFi w aplikacji mobilnej należy przetrząść panel pokojowy SCP ponownie na tryb WiFi, w tym celu przytrzymać przycisk  panelu przez ok. 5 sek.
- 6) Odczekać kilkanaście sekund aż panel pokojowy SCP ponownie się uruchomi i zostanie wyłączona funkcja Bluetooth i włączona funkcja WiFi, w której:
 - jeśli LED przycisku  świeci ciągle, to oznacza aktywne połączenie do sieci WiFi i do serwisu internetowego,
 - jeśli LED przycisku  nie świeci, to nie ma połączenia do sieci WiFi. Należy sprawdzić poprawność danych do logowania w lokalnej sieci WiFi.
 - jeśli LED przycisku  miga (wolniej niż przy aktywnej funkcji Bluetooth), to oznacza, że jest połączenie do sieci WiFi, ale nie ma dostępu do serwisu internetowego. Należy sprawdzić dostęp do Internetu.
- 1) Wejść do parametru *Dodaj instalację* serwisu internetowego i na bocznym, lewym pasku wybrać parametr *Ustawienia* .
- 2) Przycisnąć „+ Dodaj komponent” aby dodać rekuperator do instalacji. Dodanie rekuperatora wyświetli na pierwszej stronie serwisu internetowego kafelki do konfiguracji i obsługi rekuperatora.

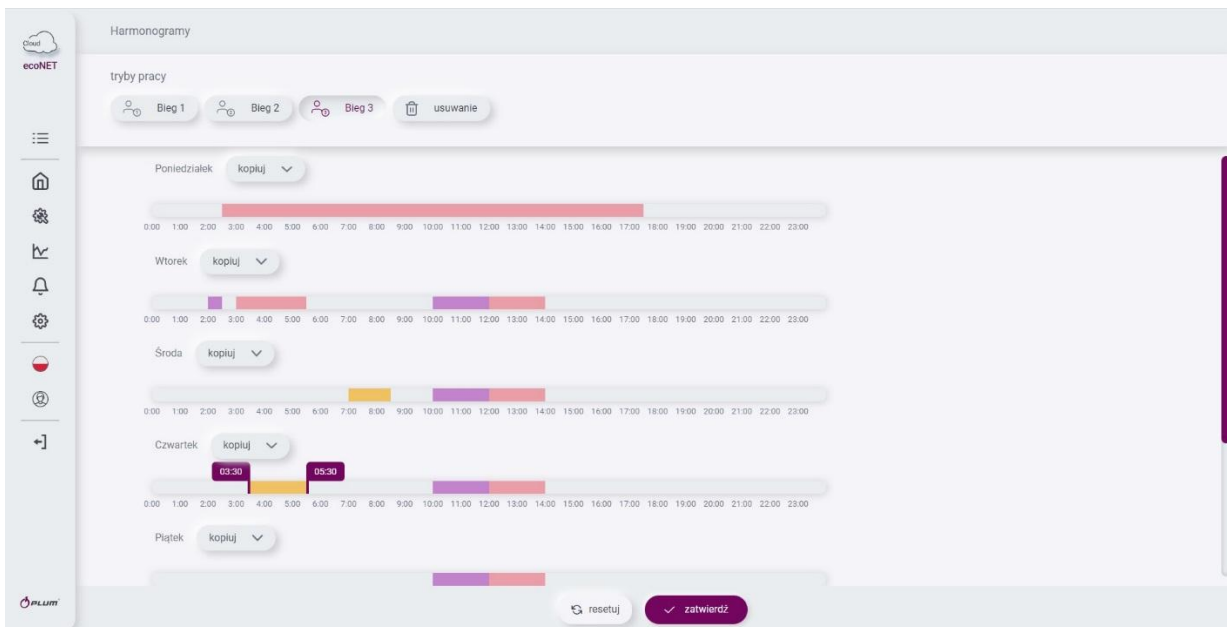
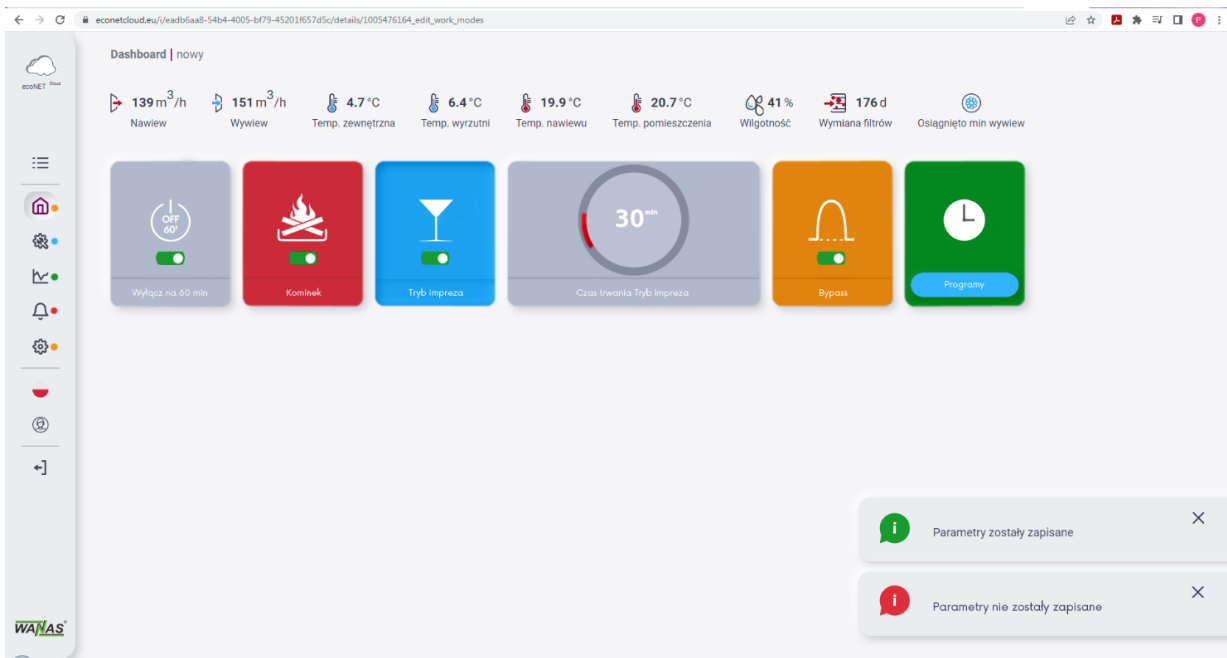

21 % Nawiew 20 % Wywiew - aktualna prędkość wentylatorów;

20.7 °C Temp. zewnętrzna 21.0 °C Temp. wyrzutni 23.9 °C Temp. nawiewu 26.0 °C Temp. pomieszczenia - aktualna temperatura;

49 % Wilgotność - aktualna wilgotność;

174 d Wymiana filtrów - pozostała ilość dni do wymiany filtrów.

Ustawienia oraz funkcje są analogiczne jak opisano w punkcie 3.2.

3.4. Tryby czasowe

Centrala wentylacyjna pracuje według programu tygodniowego, jednak wyższy priorytet mają tryby czasowe, np. impreza, kominek. Po zakończeniu pracy w trybie czasowym centrala powraca do pracy według programu tygodniowego.

- Tryb Wyłącz na 60min.: wstrzymuje pracę centrali wentylacyjnej, tryb ten może zostać wykorzystany np. na czas opuszczenia budynku przez mieszkańców.
- Tryb Impreza: aktywacja wymusza przez określoną ilość czasu pracę centrali na biegu III.
- Tryb ten można wykorzystać np. podczas przebywania w pomieszczeniu większej liczby osób.

Kominek: jeśli funkcja ta zostanie włączona to sterowanie wentylatorem nawiewu zostanie zmienione na maksymalną wydajność, a wentylator wywiewu zostanie wyłączony na 3 minuty. Ma to na celu chwilowe wytworzenie nadciśnienia w budynku, dzięki czemu w czasie obsługi kominka dym nie wydostaje się do pomieszczenia.

3.5. Bypass

Bypass – służy do schłodzenia pomieszczeń nocą w lecie, kiedy w domu jest gorąco, a w nocy temperatura zewnętrzna jest niższa. W czasie działania bypassu elektronicznego jeden wentylator pracuje (nawiewny lub wywiewny a wymiana odbywa się przez rozszczelnienie okna) powietrze nie odzyskuje ciepła poprzez wymiennik i chłodne jest bezpośrednio podawane do pomieszczeń. Działanie następuje, gdy temperatura zewnętrzna jest niższa od temperatury w pomieszczenia oraz jeżeli temperatura zewnętrzna jest wyższa niż dolna temperatura załączenia bypassu. W okresie letnim dla poprawy komfortu zaleca się aktywować bypass w menu głównym, na stronie www.econetcloud.eu.

- *Tryb zima* – wartość temperatury (domyślnie 6 stopni), poniżej której zostanie włączony tryb zima.
- *Histeresa zał. trybu lato* – wartość histerezy zmiany trybu (domyślnie 14 stopni), jeśli temperatura zewnętrzna wzrośnie powyżej *włączenia trybu zima* + *Histeresa zał. trybu lato*, to aktywowany zostanie tryb lato. W trybie lato możliwa jest praca bypassu oraz GWC w trybie chłodzenia.

3.6. Aktualizacja oprogramowania

Aktualizację oprogramowania zarówno dla sterownika pokojowego SCP jak i płyty głównej rekuperatora należy wykonać poprzez serwis www.econetcloud.eu. W zakładce „Ustawienia instalacji” znajdziemy ikonę, która informuje o dostępności nowszej wersji oprogramowania. Aktualizacja zostanie automatycznie pobrana i zainstalowana na sterowniku. Proces nie powoduje utraty zapisanych ustawień.

4. Budowa centrali wentylacyjnej

1. Powietrze pobierane z pomieszczeń
2. Powietrze nawiewane do pomieszczeń
3. Filtr ePM 10 50%
4. Wentylator nawiewny
5. Wymiennik ciepła
6. Sterowanie
7. Nagrzewnica wstępna
8. Bypass
9. Wentylator wyciągowy
10. Powietrze wyrzucane na zewnątrz
11. Powietrze pobierane z zewnątrz budynku (czerpnia)
12. Filtry ISO CORASE 75%

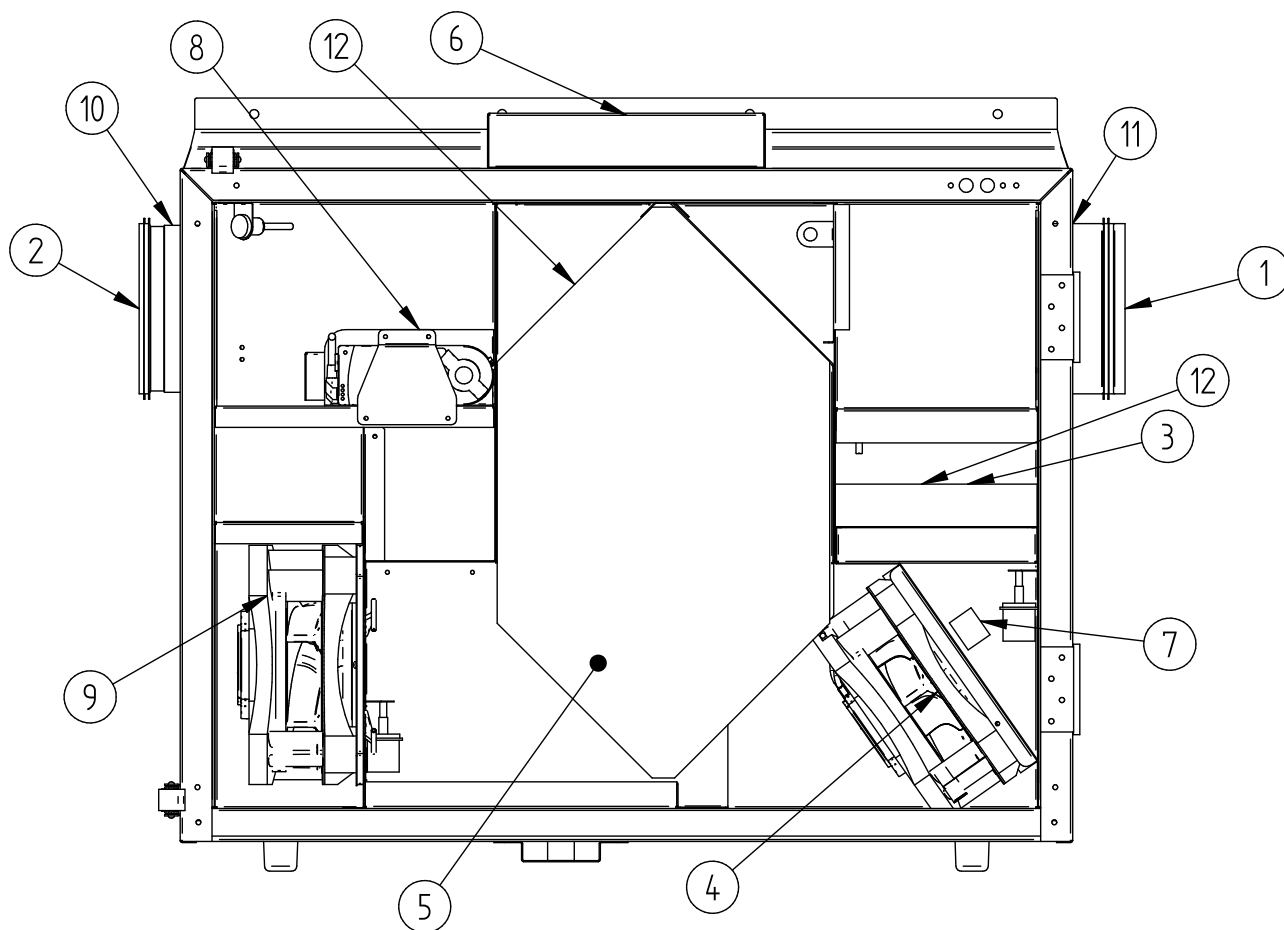

5. Schematy elektryczne

5.1. Schemat elektryczny płyty sterownika

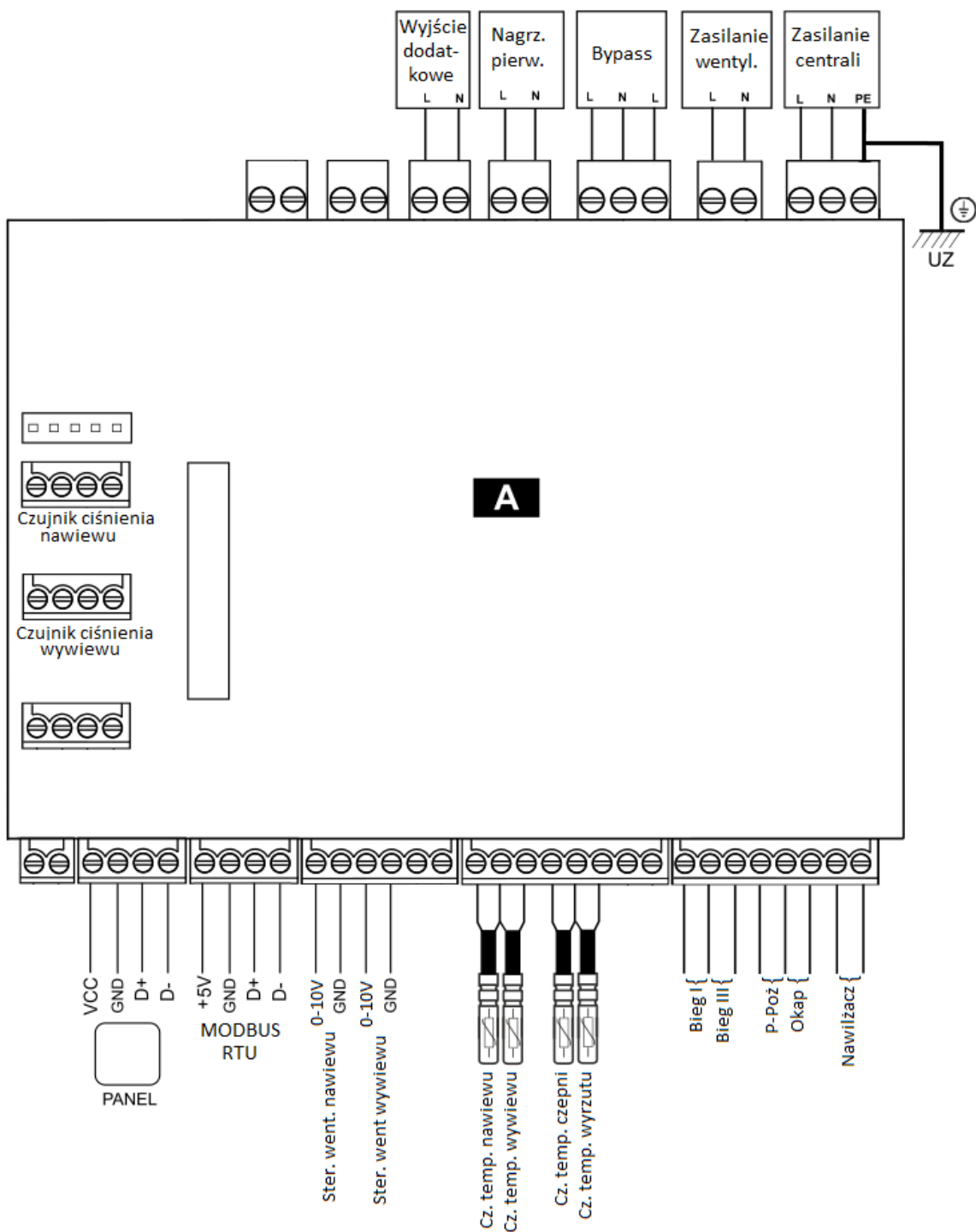

5.2. Schemat podłączeń elementów dodatkowych do centrali wentylacyjnej

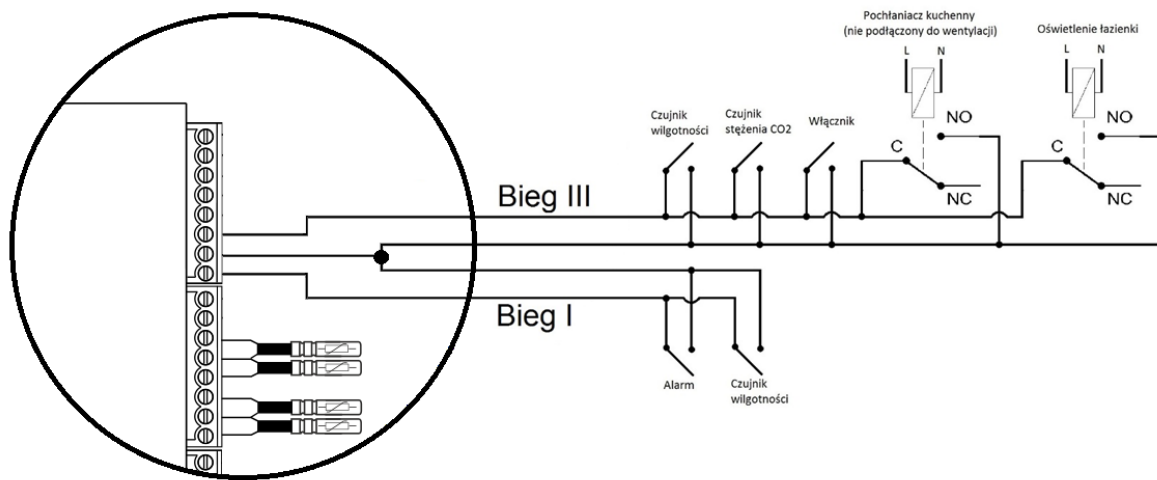

Automatycznie po zwarciu styków Biegu I lub Biegu III centrala odpowiednio zmienia swoją wydajność.

6. Konserwacja

6.1. Przeglądy i konserwacja

Prace konserwacyjne należy wykonywać przy odłączonej centrali od zasilania. Konserwacja centrali sprowadza się do wymiany filtrów, mat nawilżacza i sprawdzenia stanu czerpni. Filtry zaleca się wymieniać co 180 dni. Natomiast co 90 dni powinno się je odkurzyć. Zbyt mocno zabrudzone filtry mogą spowodować głośniejszą i mniej wydajną pracę centrali wentylacyjnej. Okresowo dwa razy w roku należy kontrolować zabrudzenie czerpni zewnętrznej instalacji. W sezonie letnim należy również skontrolować poziom wody w syfonach.

6.2. Demontaż wymiennika

Demontaż wymiennika należy przeprowadzić przy odłączonej centrali wentylacyjnej od sieci 230 V. Z uwagi, że wymiennik jest dokładnie spasowany montażu i demontażu wymiennika powinno dokonywać dwie osoby. Aby zdemontować wymiennik należy złapać za jego tylną ścianę w miejscu zaznaczonym na rysunku i ciągnąć do siebie jednocześnie zabezpieczając rekuperator przed przesunięciem.

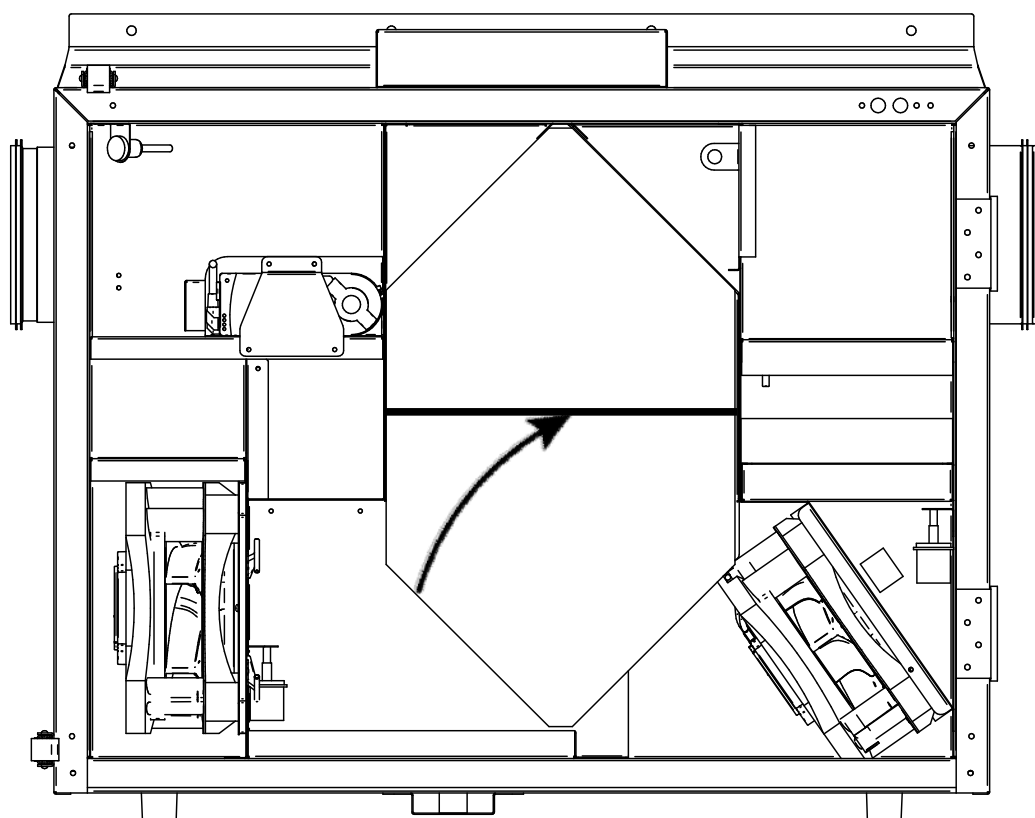

7. Modbus RTU

Rekuperator posiada wbudowany moduł programowy pozwalający na komunikację z wykorzystaniem protokołu Modbus RTU. Protokół ten umożliwia odczyt rejestru / grupy rejestrów zawierających wartości bieżące parametrów oraz zapis wartości do wybranych parametrów. Rekuperator obsługuje trzy polecenia Modbus: polecenie odczytu **0x03**, polecenie modyfikacji pojedynczego rejestru **0x06** i polecenie modyfikacji grupy rejestrów **0x10**. Komunikacja realizowana jest na porcie izolowanym rekuperatora (COM3 ISO), będącym portem typu slave.

Domyślne parametry transmisji danych:

Prędkość: 115200 b/s

Bit parzystości: brak (none)

Bity danych: 8

Bit stopu: 1

Adres sterownika: 1

W poniższej tabeli zawarto pełną listę parametrów Modbus regulatora. Tabela jest poprawna dla programów S001.02 i nowszych.

7.1. Lista rejestrów Modbus RTU

Index BMS	Adres Modbus	Nazwa zmiennej	Opis	Rodzaj sygnału	Wartość			Typ zmiennej	Uwagi
					Min.	Max.	Dom.		
1	0	Program version	Seria programu	O	0	0xFFFF	0	hex	Format: SXXX.YYY XXX – starszy bajt, YYY – młodszy bajt
2	2	STATUS_OK	Status pracy	O	0	1	1	integer	
	3	AWARIA	Status awaria	O	0	1	0	integer	
	4	WORK_MODE	Bieg pracy rekuperatora	O	0	6	3	integer	3 – bieg1, 4 – bieg2, 5 – bieg3,
	5	Tmain	Czujnik wiodący	O	0	2	0	integer	0 - czujnik wywiewu, 1 - czujnik nawiewu, 100 – czujnik panelu
	6	Tsup	Temperatura nawiewu (T1)	O	-40.0	60.0	0.0	integer	999 - jeśli awaria czujnika
	7	Texh	Temperatura wywiewu (T2)	O	-40.0	60.0	0.0	integer	999 - jeśli awaria czujnika
	8	Tinl	Temperatura czepni/zewnętrzna (T3)	O	-40.0	60.0	0.0	integer	999 - jeśli awaria czujnika
	9	Tout	Temperatura wyrzutni (T4)	O	-40.0	60.0	0.0	integer	999 - jeśli awaria czujnika
	10	Trec	Temperatura GWC (T15)	O	-40.0	60.0	0.0	integer	999 - jeśli awaria czujnika
	11	Theat	Temperatura za nagrzewnicą wtórną (T16)	O	-40.0	60.0	0.0	integer	999 - jeśli awaria czujnika
	12	Tpanel	Temperatura głównego panelu	O	-40.0	60.0	0.0	integer	999 - jeśli awaria czujnika
	13	Q1-limit	Czujnik jakości powietrza (Q1- 0/1)	O	0	1	0	integer	0 – styk rozwartry 1 – styk zwarty
	15	TR1	Termostat nagrzewnicy wstępnej (N1)	O	0	1	0	integer	0 – styk rozwartry 1 – styk zwarty
	16	TR2	Termostat nagrzewnicy wtórnej (N2)	O	0	1	0	integer	0 – styk rozwartry 1 – styk zwarty
	17	BYPASS	Stan siłownika bypass	O	0	1	0	integer	0 - przep. Off, 1 - przep. On

	18	SAP	Sygnal zewnętrzny SAP	O	0	1	1	integer	0 – SAP, 1 – brak SAP
	19	IN1	Sygnal zewnętrzny IN1	O	0	1	0	integer	0 – nieaktywny, 1 – aktywny
	20	IN2	Sygnal zewnętrzny IN2	O	0	1	0	integer	0 – nieaktywny, 1 – aktywny
	21	ECO	Sygnal zewnętrzny ECO (centrala alarmowa)	O	0	1	0	integer	0 – nieaktywny, 1 – aktywny
	22	N1	Nagrzewnica wstępna (N1)	O	0	1	0	integer	0 – nieaktywna, 1 – aktywna
	23	N2	Nagrzewnica wtórna (N2)	O	0	1	0	integer	0 – nieaktywna, 1 – aktywna
	24	N2 control	Wysterowanie nagrzewnicy wtórnej (N2)	O	0	100	0	integer	Wysterowanie w %
	25	Y1 control	Wysterowanie chłodnicy (CH1)	O	0	100	0	integer	Wysterowanie w %
	26	GWC	Siłownik gruntowego wymiennika ciepła	O	0	1	0	integer	0 – nieaktywne, 1 – aktywne
	27	SBP1	Siłownik obejścia wymiennika - nawiew (SBP1)	O	0	100	0	integer	Wysterowanie w %
	28	SM1	Siłownik komory mieszania (SM1)	O	0	100	0	integer	Wysterowanie w %
	29	Clean	Tryb CZYSZCZENIE WYMIENNIKA	O	0	1	0	integer	0 – nieaktywny, 1 – aktywny
	33	Mode_OUT	Tryb WYJŚCIE	I/O	0	1	0	integer	0 – nieaktywny, 1 – aktywny
	34	Mode_PARTY	Tryb IMPREZA	I/O	0	1	0	integer	0 – nieaktywny, 1 – aktywny
	35	Mode_OVERPRE S	Tryb KOMINEK S	I/O	0	1	0	integer	0 – nieaktywny, 1 – aktywny
	39	Temp_USER1	Temperatura zadana w biegu 1	I/O	8	30	20	integer	Jednostka: °C
	40	Temp_USER2	Temperatura zadana w biegu 2	I/O	8	30	20	integer	Jednostka: °C
	41	Temp_USER3	Temperatura zadana w biegu 3	I/O	8	30	20	integer	Jednostka: °C
	43	W1	Wentylator nawiewny, aktualne wysterowanie	O	0	100	50	integer	Wysterowanie w %
	44	W2	Wentylator wywiewny, aktualne wysterowanie	O	0	100	50	integer	Wysterowanie w %
	45	W1_EN	Pozwolenie pracy wentylatora nawiewnego (W1)	O	0	1	1	integer	0 – nieaktywny, 1 – aktywny
	46	W2_EN	Pozwolenie pracy wentylatora wywiewnego (W2)	O	0	1	1	integer	0 – nieaktywny, 1 – aktywny
	48	Speed_W1_USER 1	Prędkość W1 w biegu 1	I/O	dyn. (15)	dyn. (100)	15	integer	Wysterowanie w %
	49	Speed_W1_USER 2	Prędkość W1 w biegu 2	I/O	dyn. (15)	dyn. (100)	40	integer	Wysterowanie w %
	50	Speed_W1_USER 3	Prędkość W1 w biegu 3	I/O	dyn. (15)	dyn. (100)	100	integer	Wysterowanie w %
	54	Speed_W2_USER 1	Prędkość W2 w biegu 1	I/O	dyn. (15)	dyn. (100)	15	integer	Wysterowanie w %
	55	Speed_W2_USER 2	Prędkość W2 w biegu 2	I/O	dyn. (15)	dyn. (100)	40	integer	Wysterowanie w %
	56	Speed_W2_USER 3	Prędkość W2 w biegu 3	I/O	dyn. (15)	dyn. (100)	100	integer	Wysterowanie w %
	67	Filter_time_remain ing	Czas pozostały do wymiany filtrów	O	0	999	-	integer	Jednostka: dzień
	68	Service_time_remain ing	Czas pozostały do przeglądu ogólnego	O	0	999	-	integer	Jednostka: dzień
	69	GWC_Enable	Pozwolenie pracy GWC	I/O	0	2	1	integer	0 - zamknięty, 1 - otwórz, 2 - auto

70	GWC_Winter	Górny próg załączenia GWC - zima	I/O	5	20	8	integer	Jednostka: °C
71	GWC_Summer	Dolny próg załączenia GWC - lato	I/O	10	30	18	integer	Jednostka: °C
72	SM1_Enable	Aktywacja komory mieszania (SM1)	I/O	0	1	0	integer	0 – nieaktywna, 1 - aktywna
73	SM1_Limit	Limit otwarcia siłownika komory mieszania (SM1)	I/O	0	100	100	integer	Jednostka: %
74	BMS_adress	Adres urządzenia dla komunikacji BMS	O	0	247	1	integer	
76	BMS_change_en	Zmiana nastaw z BMS	O	0	1	1	integer	0 – wyłącz, 1 - włącz
77	BMS_STOP_en	START_STOP z BMS	O	0	1	1	integer	0 – wyłącz, 1 - włącz
91	P1_value	Ciśnienie zmierzone nawiew	O	0	4000	0	integer	Jednostka: Pa
92	P2_value	Ciśnienie zmierzone wywiew	O	0	4000	0	integer	Jednostka: Pa
93	Flow1_value	Przepływ zmierzony nawiew	O	0	4000	0	integer	Jednostka: m3/h
94	Flow2_value	Przepływ zmierzony wywiew	O	0	4000	0	integer	Jednostka: m3/h
97	Flow1_setPoint	Przepływ zadany nawiew	O	0	4000	50	integer	Jednostka: m3/h
98	Flow2_setPoint	Przepływ zadany wywiew	O	0	4000	50	integer	Jednostka: m3/h
107	Reg_sett	Tryb regulacji	I/O	0	3	0	integer	0 – standard, 2 – stały wydatek
108	Flow_W1_USER1	Przepływ zadany nawiew –bieg 1	I/O	0	4000	100	integer	Jednostka: m3/h
109	Flow_W1_USER2	Przepływ zadany nawiew – bieg 2	I/O	0	4000	200	integer	Jednostka: m3/h
111	Flow_W1_USER3	Przepływ zadany nawiew – bieg 3	I/O	0	4000	1000	integer	Jednostka: m3/h
112	Flow_W2_USER1	Przepływ zadany wywiew – bieg 1	I/O	0	4000	100	integer	Jednostka: m3/h
113	Flow_W2_USER2	Przepływ zadany wywiew – bieg 2	I/O	0	4000	200	integer	Jednostka: m3/h
115	Flow_W2_USER3	Przepływ zadany wywiew – bieg 3	I/O	0	4000	1000	integer	Jednostka: m3/h
116	k_fac_W1	Współczynnik k wentylatora nawiewu	I/O	0	1000	26	float	
117	k_fac_W2	Współczynnik k wentylatora wywiewu	I/O	0	1000	38	float	
118	PSA_W1	Poziom startu wentylatora nawiewu	I/O	dyn. (15)	dyn. (100)	15	integer	Wysterowanie w %
119	PSA_W2	Poziom startu wentylatora wywiewu	I/O	dyn. (15)	dyn. (100)	15	integer	Wysterowanie w %

8. Gwarancja i Serwis

8.1. Serwis

Wszystkie awarie należy zgłaszać do firmy WANAS z dokładnym opisem problemu w arkuszu „[Zgłoszenia serwisowego](#)” dostępnej na stronie www.wanas.pl w zakładce „Kontakt”. Reklamacja w okresie gwarancji zostanie rozpatrzona w ciągu 14 dni, a w ciągu 30 dni od daty złożenia zrealizowana. Kod odbezpieczający działanie sterownika jest do uzyskania od sprzedawcy urządzenia.

8.2. Gwarancja

- Producent udziela 24 miesięcznej gwarancji na poprawne działanie urządzenia.
- Gwarancja jest liczona od daty zakupu urządzenia przez użytkownika.
- Gwarancja jest udzielana i ważna za okazaniem dokumentu zakupu centrali.
- Gwarancja nie obejmuje usterek powstałych w wyniku nieprawidłowej eksploatacji, konserwacji lub instalacji urządzenia.
- Centrala wentylacyjna powinna pracować nieprzerwanie od momentu pierwszego uruchomienia, za wyjątkiem czasu, w którym prowadzone są czynności serwisowe. Za usterki powstałe w wyniku braku zasilania producent nie odpowiada.
- Gwarancja nie obejmuje uszkodzeń powstałych w wyniku przepięć elektrycznych lub wyładowań atmosferycznych.
- Koszt nieuzasadnionego wezwania serwisu pokrywa reklamujący.
- Firma świadczy usługi serwisowe na terenie Polski.
- Gwarancja nie obejmuje urządzeń w których zastosowano części zamienne niezalecane przez producenta. Informacja na temat części zamiennych dostępna jest w dziale serwisu.
- Gwarancja jest ważna jeżeli użytkownik stosuje wyłącznie oryginalne filtry marki WANAS.

Kontakt dział serwisu

Tel:	+48 535 958 222
Zgłoszenie serwisowe	Kliknij tutaj